

- CZ** PÍSKOVÁ FILTRACE K NADZEMNÍM BAZÉNŮM
Technické údaje, Seznam komponentů
- SK** PIESKOVÁ FILTRÁCIA K NADZEMNÝM BAZÉNOM
Technické údaje, Zoznam komponentov
- EN** SAND FILTRATION FOR ABOVE GROUND SWIMMING POOLS
Technical data, Component list
- DE** SANDFILTRATION FÜR OBERIRDISCHE SCHWIMMBECKEN
Technische Daten, Komponentenverzeichnis
- ES** FILTRACIÓN DE ARENA PARA PISCINAS ELEVADAS
Datos técnicos, Lista de componentes
- IT** FILTRAZIONE A SABBIA PER PISCINE FUORI TERRA
Dati tecnici, Lista di componenti
- HU** HOMOKSZŰRÉS FÖLD FELETTES MEDENCÉKHEZ
Műszaki adatok, Alkatrészjegyzék
- PL** FILTRACJA PIASKOWA DO BASENÓW NAZIEMNYCH
Dane techniczne, Lista komponentów

AZURO 4+T

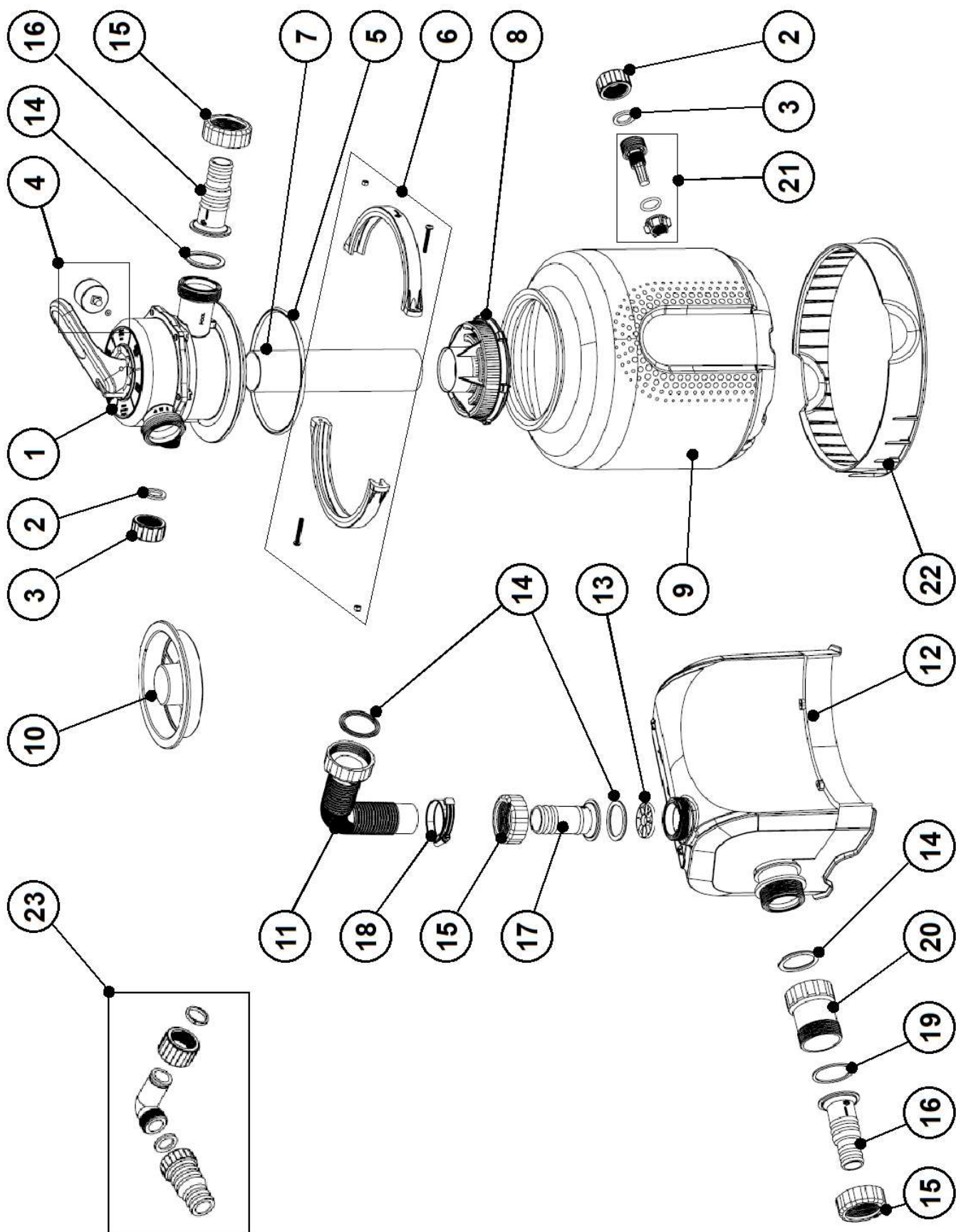

Seznam komponentů - Zoznam komponentov -
Component list - Komponentenverzeichnis



	CZ	SK	EN	DE
1	Vícecestný ventil	Viaccestný ventil	Multiport valve	Mehrwegeventil
2	Zátka	Zátka	Plug	Stöpsel
3	Ploché těsnění zátky	Ploché tesnenie zátky	Flat lid gasket	Flache Stopfen-Dichtung
4	Manometr + ploché těsnění manometru	Manometer + ploché tesnenie manometra	Pressure gauge + Flat pressure gauge gasket	Manometer + Flache Manometer-Dichtung
5	O-kroužek ventilu	O-krúžok ventilu	Valve O-ring	O-Ring für das Ventil
6	Spona ventilu včetně spojovacího materiálu	Spona ventilu vrátane spojovacieho materiálu	Valve sleeve incl. connection materials	Ventilfassung einschl. Verbindungsmaterial
7	Sběrací trubka	Zberacia rúrka	Suction pipe	Saugrohr
8	Sběrací koš	Zberací kôš	Suction basket	Saugkorb
9	Nádoba	Nádoba	Vessel	Behälter
10	Násypka	Násypka	Hopper	Schütte
11	Propojovací koleno	Prepojovacie koleno	Connecting elbow	Verbindungsstück
12	Čerpadlo	Čerpadlo	Pump	Pumpe
13	Mřížka proti vniknutí cizích částic	Mriežka proti vniknutiu cudzích telies	Foreign body intrusion prevention grate	Gitter gegen Eindringen von Fremdkörpern
14	Tvarované těsnění	Tvarované tesnenie	Shaped gasket	Formdichtung
15	Průvlečné matice	Prievlečné matice	Shaped nut	Überwurfmutter
16	Trn D32/38	Tříň D32/38	Arbor D32/38	Dorn D32/38
17	Koleno D38	Koleno D38	Elbow D38	Winkelstück D38
18	Hadicová spona 40-60	Hadicová svorka 40-60	Hose clamp 40-60	Schlauchschelle 40-60
19	Ploché těsnění předfiltru	Ploché tesnenie predfiltra	Flat prefilter gasket	Flache Vorfilter-Dichtung
20	Předfiltr	Predfilter	Pre-filter	Vorfilter
21	Odvodňovací šroubení	Odvodňovacie šróbenie	Drainage strainer	Ablasssieb
22	Podstavec	Podstavec	Stand	Gestell
23	Odpadní sada	Odpadná sada	Waste set	Ablauf-Set
x	Bazénová hadice – 3 díly	Bazénová hadica – 3 diely	Pool hose – 3 parts	Beckenschlauch 3tlg.
x	Hadicová spona 25-40	Hadicová svorka 25-40	Hose clamp 25-40	Schlauchschelle 25-40
x	Teflonová páska	Teflónová páska	Teflon tape	Teflon band

x ... není zobrazeno / nie je zobrazené / not displayed / wird nicht angezeigt

Lista de componentes - Lista di componenti -
 Alkatrészjegyzék - Lista komponentów

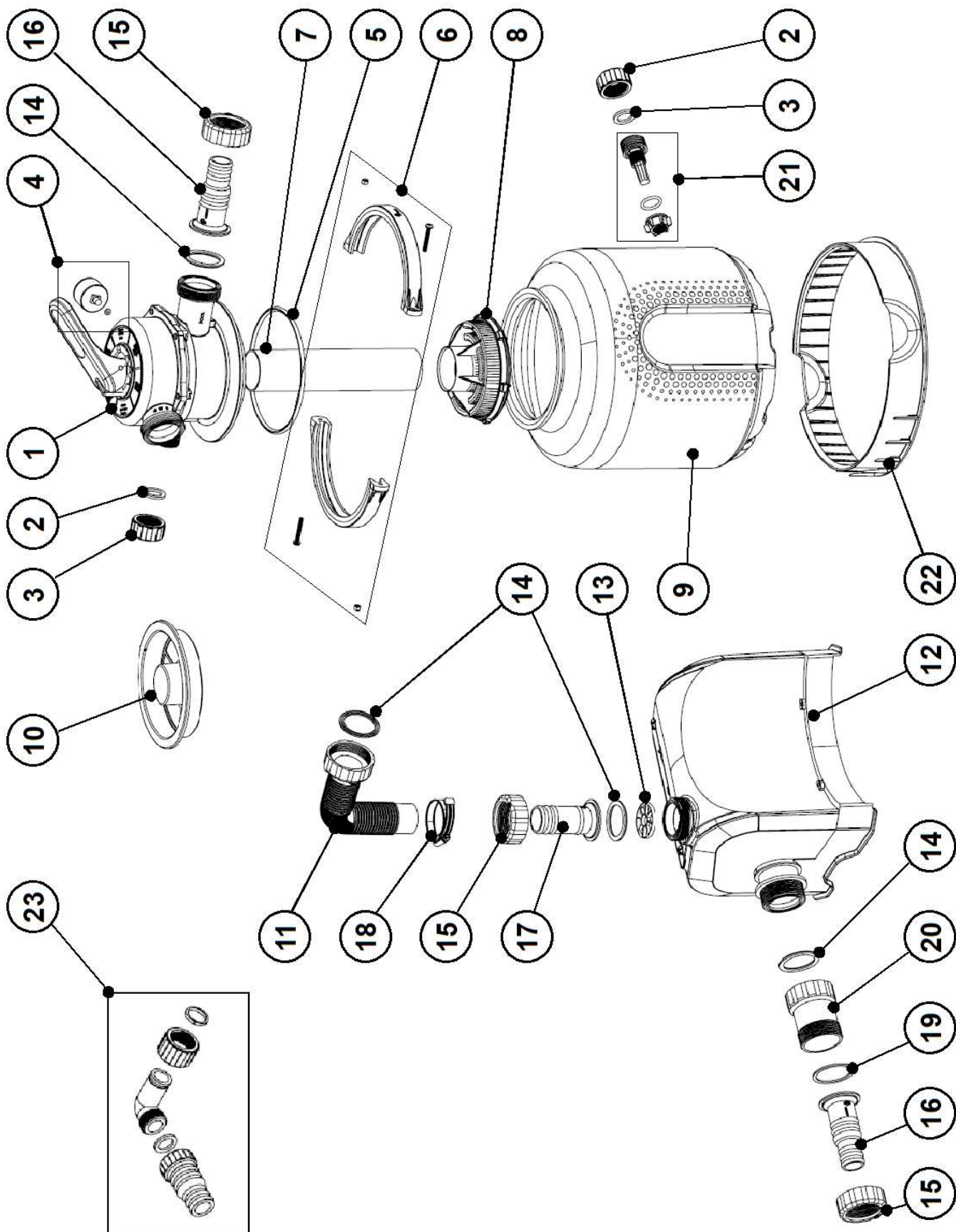

	ES	IT	HU	PL
1	Válvula de múltivías	Valvola multivie	Többutas szelep	Zawór wielodrogowy
2	Tapón	Tappo	Dugó	Korpus
3	Sello plano del tapón	Guarnizione piatta per tappo	A dugó lapos tömítése	Uszczelka płaska korka
4	Manómetro + Sello plano del manómetro	Manometro + Guarnizione piatta per manometro	Manométer + A manométer lapos tömítése	Manometr + Uszczelka płaska manometru
5	Junta tórica de la válvula	O-ring della valvola	A szelep O-gyűrűje	O-ring zaworu
6	Manguito de la válvula, incluido el material de conexión	Manicotto della valvola con materiale di collegamento	Az szelep karimája, ideértve az összekötést is	Kołnierz zaworu wraz z przyłączem
7	Tubo de aspiración	Tubo di aspirazione	Szívócső	Rura ssąca
8	Cesto de succión	Succhieruola	Szívókosár	Kosz ssący
9	Recipiente	Contenitore	Edény	Pojemnik
10	Tolva	Tramoggia	Anyagszekrény	Zasobnik
11	Codo de conexión	Gomito di collegamento	Összekötő könyök	Kolano łączące
12	Bomba	Pompa	Szivattyú	Pompa
13	Rejilla contra la penetración de cuerpos extraños	Griglia per la protezione contro l'ingresso dei corpi estranei	Idegen tárgyak bejutását akadályozó rács	Kratka zapobiegająca przedostawaniu się ciał obcych
14	Sello de forma especial	Guarnizione sagomata	Formázott tömítés	Uszczelka kształtowa
15	Tuerca de unión	Dado sagomato	Formázott anya	Nakrętka kształtowa
16	Mandril D32/38	Raccordo D32/38	Tüske D32/38	Trzpień D32/38
17	Codo D38	Gomito D38	Könyök D38	Kolanko D38
18	Abrazadera de la manguera 40-60	Fascetta stringitubo 40-60	Tömlőbilincs 40-60	Zacisk węża 40-60
19	Sello plano del prefiltro	Guarnizione piatta per prefiltro	Az előszűrő lapos tömítése	Płaskie uszczelnienie filtra wstępnego
20	Prefiltro	Prefiltro	Előszűrő	Filtr wstępny
21	Tamiz de drenaje	Filtro di scarico	Leeresztő szűrő	Filtr spustowy
22	Soporte	Supporto	Talapzat	Stojak
23	Kit de desagüe	Sistema di scarico	Hulladékészlet	Zestaw odpływowy
x	Manguera de piscina, 3 piezas	Tubo della piscina in 3 parti	Medence tömlő 3 rész	Wąż basenowy 3-częściowy
x	Abrazadera de la manguera 25-40	Fascetta stringitubo 25-40	Tömlőbilincs 25-40	Zacisk węża 25-40
x	Cinta de teflón	Nastro di teflon	Teflon szalag	Taśma teflonowa

x ... no se muestra / non visualizzato / nem látható / nie jest wyświetlane

**Technické údaje - Technische Daten - Technical data - Technische Daten
Datos técnicos - Dati tecnici - Műszaki adatok - Dane techniczne**

	AZURO 4+T	CZ	SK
1	230 V / 50 Hz	Napětí	Napätie
2	190 W	Příkon	Príkon
3	4 m³/h	Průtok systémem	Prietok systémom
4	IPX5	Třída ochrany	Trieda ochrany
5	1,5 m	Výtlač	Výtlak
6	143 mm	Průměr filtru	Priemer filtra
7	0,036 m²	Účinná filtrační plocha	Účinná filtračná plocha
8	0,3 bar	Pracovní tlak	Pracovný tlak
9	35 °C	Maximální teplota vody	Maximálna teplota vody
10	14 kg	Písková náplň	Piesková náplň
11	0,6 – 1,2 mm	Zrnitost písku	Zrornosť piesku
12	30 x 40 x 80 cm	Rozměry (š x d x v)	Rozmery (š x d x v)
13	9,8 kg	Hmotnost (bez náplně)	Hmotnosť (bez náplne)

	EN	DE	ES
1	Voltage	Stromspannung	Voltaje
2	Power consumption	Stromverbrauch	Consumo de energía
3	System flow	Systemablauf	Flujo del sistema
4	Class of protection	Schutzklasse	Clase de protección
5	Displacement	Verschiebung	Desplazamiento
6	Filter diameter	Filterdurchmesser	Diámetro del filtro
7	Effective filtration area	Effektive Filtrationsfläche	Área de filtración efectiva
8	Working pressure	Arbeitsdruck	Presión de trabajo
9	Maximum water temperature	Maximale Wassertemperatur	Temperatura máxima del agua
10	Sand filling	Sandfüllung	Relleno de arena
11	Sand grain size	Sandkorngröße	Tamaño del grano de arena
12	Dimensions (w x d x h)	Abmessungen (B x T x H)	Dimensiones (ancho x profundidad x alto)
13	Weight (without filling)	Gewicht (ohne Füllung)	Peso (sin relleno)

	IT	HU	PL
1	Voltaggio	Feszültség	Woltaż
2	Consumo energetico	Energiafogyasztás	Pobór mocy
3	Flusso del sistema	Rendszeráramlás	Przepływ systemowy
4	Grado di protezione	Érintésvédelmi osztály	Klasa ochrony
5	Spostamento	Elmozdulás	Przemieszczenie
6	Diametro del filtro	Szűrő átmérője	Średnica filtra
7	Area di filtrazione effettiva	Hatékony szűrési terület	Efektywna powierzchnia filtracji
8	Pressione di esercizio	Üzemi nyomás	Ciśnienie robocze
9	Temperatura massima dell'acqua	Maximális víz hőmérséklet	Maksymalna temperatura wody
10	Riempimento di sabbia	Homoktöltés	Wypełnienie piaskiem
11	Granulometria della sabbia	homokszemcseméret	Wielkość ziarna piasku
12	Dimensioni (l x p x a)	Méreték (sz x mé x ma)	Wymiary (szer. x gł. x wys.)
13	Peso (senza ripieno)	Súly (töltelék nélkül)	Waga (bez wypełnienia)

CZ ES PROHLÁŠENÍ O SHODĚ
SK ES VYHLÁSENIE O ZHODE
EN EC DECLARATION OF CONFORMITY
DE EG-KONFORMITÄTSERKLÄRUNG

PL DEKLARACJA ZGODNOŚCI WE
HU EK-MEGFELELŐSÉGI NYILATKOZAT
IT DICHIARAZIONE DI CONFORMITÀ CE
ES DECLARACIÓN DE CONFORMIDAD CE

My, níže podepsaný | My, dolu podpísaný | We, the undersigned, | Wir, der Unterzeichende im Namen der, | My, nižej podpisana, | A alulírot, | Noi, il sottoscritto, | Nosotros, el abajo firmante,

Garsys, s.r.o., Mánesova 535/29, 737 01 Český Těšín, Česká republika

tímto na vlastní zodpovědnost prohlašujeme, že výrobek | týmto na vlastnú zodpovednosť vyhlasujeme, že výrobok | hereby declare under our sole responsibility that the product | erklären hiermit in unserer eigenen Verantwortung, daß das Produkt | niniejszym na własną odpowiedzialność oświadczamy, że wyrób | sajtá felelőssége tudatában kijelenti, hogy az | dichiariamo sotto la nostra esclusiva responsabilità che il prodotto | declaramos por la presente, bajo nuestra exclusiva responsabilidad, que el producto

Popis výrobku: | Popis produktu: | Description of the product: | Produktbezeichnung: | Opis produktu: | A termék leírása: | Descrizione del prodotto: | Descripción del producto:

písková filtrace pro nadzemní bazény | piesková filtrácia k nadzemným bazénom | sand filtration for above ground swimming pools | sandfiltration für oberirdische schwimmbecken | filtracja piaskowa do basenów naziemnych | homokszűrés föld felettes medencékhez | filtrazione a sabbia per piscine fuori terra | filtración de arena para piscinas elevadas

Typ: | Typ: | Type: | Typ: | Typ produktu: | Terméktípus: | Tipo: | Tipo:

AZURO

Výrobní číslo: | Výrobné číslo: | Serial number: | Seriennummer: | Numer fabryczny: | Gyártási szám: | Numero di serie: | Número de serie:

SA4/YYYY-00001 – SA4/YYYY-99999

YYYY = rok | rok | year | jahr | rok | év | anno | año

na který se toto prohlášení vztahuje, je v souladu s bezpečnostními a zdravotními požadavky směrnic / nařízení, v platném znění: | na ktorý sa toto prehlásenie vzťahuje, je v súlade s bezpečnostnými a zdravotnými požiadavkami smerníc / nariadení, v platnom znení: | covered by this declaration complies with the relevant safety and health requirements of the Directives / Regulations, and subsequent amendments or additions: | auf das sich diese Erklärung bezieht, in Übereinstimmung mit den Sicherheits- und Gesundheitsanforderungen der folgenden Richtlinien / Verordnung sowie ihren Zusätzen ist, in der geltenden Fassung: | kótorego dotyczy niniejsza deklaracja, jest zgodna z wymaganiami bezpieczeñstwa i higieny wedlug dyrektyw/ rozporządzenia, wraz z późniejszymi zmianami lub uzupełnieniami: | készülékre az alábbi irányelvek / jogszabály és műszaki vonatkozna, és amelyeknek a fenti készülék minden szempontból megfelel, és ezek kiegészítései: | a cui si riferisce la dichiarazione, è conforme ai requisiti di sicurezza e di salute previste dalle direttive / Regolamento, e successive modifiche o integrazioni: | al que se aplica esta declaración cumple con los requisitos relevantes de seguridad y salud de las directivas / el Reglamento, y sucesivas modificaciones o integraciones:

(MD) 2006/42/ES; (EMC) 2014/30/EU; (RoHS) 2011/65/EU

včetně dodatků. | vrátane dodatkov. | including amendments. | einschließlich Änderungen. | wraz z aneksami. | és ezek kiegészítései. | compresi gli emendamenti. | incluyendo enmiendas.

Odpovídá požadavkům následujících harmonizovaných norem: | Odpovedá požiadavkám následujících harmonizovaných noriem: | Conforms with the provisions of the following harmonised standards: | Ist konform mit den Bestimmungen der folgenden harmonisierten Normen: | Jest zgodne z wymogami następujących zharmonizowanych norm: | A megfel a következő irányelv előírásainak: | È conforme alle disposizioni delle seguenti norme armonizzate: | Cumple las siguientes normas armonizadas:

EN ISO 12100; EN 60335-1 ed.2; EN 60335-2-41 ed.2; EN 61000-6-3 ed.2:2007, +/A1:2011, +/Opr.1:2013; EN 61000-6-1 ed.2:2007, +/Z1:2019; EN 16713-1

Rok výroby a výrobní číslo jsou vytištěny na typovém štítku. | Rok výroby a výrobné číslo sú vytlačené na typovom štítku. | The year of manufacture and the serial number are printed on the type plate. | Produktionsjahr und Produktionsnummer siehe Typenschild. | Rok produkcji i numer fabryczny jest podany na tabliczce fabrycznej. | A készülék gyártási évét és gyártási számát a készülékcímke tartalmazza. | L'anno di fabbricazione e il numero di serie sono stampati sulla targhetta. | El año de fabricación y el número de serie están impresos en la placa de características.

Posouzení shody provedla: | Posúdenie zhody vykonala: | Conformity assessment carried out by: | Konformitätsbewertung durchgeführt von: | Evaluación de conformidad realizada por: | Valutazione di conformità effettuata da: | A megfelelőségértékelést végezte: | Ocena zgodności przeprowadzona przez:

TÜV SÜD Czech s.r.o., Novodvorská 994/138, 142 21 Praha 4, ČR

Vydáno v / Dne: | Vydané v / Dňa: | Made at / Date: | Aufgesetzt in / Datum: | Wykonano w / Data: | Kelt / Dátum: | Fatto a / Data | Hecho en / Fecha:

Český Těšín / 25.3.2026



Tomáš Saran

jednatel společnosti | konateľ spoločnosti | company executive | Geschäftsführer | dyrektor firmy | cégvezető | dirigente aziendale | ejecutivo de la empresa

GARSYS s.r.o. (5)

Mánesova 535/29, 737 01 Český Těšín
IČ: 633 22 447 DIČ: CZ63322447
Tel.: 553 810 120 Fax: 537 578 450